

# EJX118A/Z

## По вопросам продаж и поддержки обращайтесь:

(8182)63-90-72  
+7(7172)727-132  
(4722)40-23-64  
(4832)59-03-52  
(423)249-28-31  
(844)278-03-48  
(8172)26-41-59  
(473)204-51-73  
(343)384-55-89  
(4932)77-34-06  
(3412)26-03-58  
(843)206-01-48

(4012)72-03-81  
(4842)92-23-67  
(3842)65-04-62  
(8332)68-02-04  
(861)203-40-90  
(391)204-63-61  
(4712)77-13-04  
(4742)52-20-81  
(3519)55-03-13  
(495)268-04-70  
(8152)59-64-93  
(8552)20-53-41

(831)429-08-12  
(3843)20-46-81  
(383)227-86-73  
(4862)44-53-42  
(3532)37-68-04  
(8412)22-31-16  
(342)205-81-47  
- - (863)308-18-15  
(4912)46-61-64  
(846)206-03-16  
- (812)309-46-40  
(845)249-38-78

(4812)29-41-54  
(862)225-72-31  
(8652)20-65-13  
(4822)63-31-35  
(3822)98-41-53  
(4872)74-02-29  
(3452)66-21-18  
(8422)24-23-59  
(347)229-48-12  
(351)202-03-61  
(8202)49-02-64  
(4852)69-52-93

# Технические Характеристики

GS 01C25H01-11RU

## Преобразователь перепада давления измерительный с разделительной мембраной (внутренней мембраной) EJX118A/Z

**DPHarp EJX™**

[Исполнение: S2]

Разделительные мембраны используются для защиты от попадания рабочей среды непосредственно в измерительный узел преобразователя, они подсоединяется к преобразователю с помощью капиллярной трубки, заполненной специальной жидкостью.

Мембрана внутреннего типа может быть смонтирована на фланце малого размера: 1 дюйм, ¾ дюйма или ½ дюйма и обеспечивать такие же эксплуатационные показатели, как и мембрана в 2 дюйма, поскольку используется размер мембраны, равный 2 дюйма.

Датчики перепада давления с разделительными мембранами модели EJX118A могут использоваться для измерения расхода жидкостей, газа или пара, а также уровня, плотности и давления жидкости. Выходной сигнал 4÷20 мА постоянного тока соответствует величине измеренного перепада давления. Высокоточный и устойчивый чувствительный элемент датчика позволяет также измерять статическое давление, значения которого можно вывести на дисплей встроенного индикатора или осуществлять дистанционный контроль посредством цифровой связи с BRAIN или HART коммуникатором. К другим важным свойствам датчика относятся быстрый отклик, дистанционная и установка параметров посредством цифровой связи, функция диагностики и дополнительный выход состояния для сигнализации по верхнему/нижнему пределу давления. Многоточечная технология измерения обеспечивает расширенную диагностику, позволяющую выявлять такие нарушения, как блокировка импульсной линии. Также можно использовать протокол связи FOUNDATION Fieldbus. Все модели серии EJX в их стандартной конфигурации, за исключением датчика с протоколом цифровой связи Fieldbus, сертифицированы TÜV как удовлетворяющие уровню SIL 2 по нормам техники безопасности.

### ■ СТАНДАРТНЫЕ ТЕХНИЧЕСКИЕ ХАРАКТЕРИСТИКИ

Касательно датчика с протоколом цифровой связи Fieldbus отмеченным «◇», см. GS 01C25T02-01R.

#### □ ПРЕДЕЛЬНЫЕ ЗНАЧЕНИЯ ШКАЛЫ И ДИАПАЗОНА

Шкала (Ш) и диапазон измерения (ДИ)	кПа	дюймы вод. ст. (ID1)	мбар (ID3)	мм вод. ст. (ID4)	
				Ш	ДИ
M	Ш	2...100	8...400	20...1000	200...10000
	ДИ	-100...100	-400...400	-1000...1000	-10000...10000
H	Ш	10...500	40...2000	100...5000	0,1...5 кгс/см <sup>2</sup>
	ДИ	-500...500	-2000...2000	-5000...5000	-5...5 кгс/см <sup>2</sup>

#### □ РАБОЧИЕ ХАРАКТЕРИСТИКИ

Калиброванная шкала с отсчетом от нуля, линейный выход, код WS для материала частей, контактирующих с рабочей средой, для 3-дюймового фланца плоского (невьступающего) типа, код B заполняющей жидкости и капилляр длиной 5 м. Для связи через шину Fieldbus используйте вместо шкалы в дальнейших спецификациях калиброванную шкалу.

#### Соответствие технических характеристик

Соответствие рабочих характеристик датчиков серии EJX характеристикам, заявленным в спецификации, гарантируется в интервале не менее ± 3σ.



Соединение с использованием адаптера



Фланцевое соединение

Базовая погрешность калиброванной шкалы (включая влияние нелинейности, гистерезиса и повторяемости)

Шкала		H
Базовая погрешность	X ≤ шкалы	± 0,15 от шкалы
	X > шкалы	± (0,085 + 0,013 ВПИ/шкала)% от шкалы
X		100 кПа (400 дюймов вод. ст.)
ВПИ (верхний предел диапазона измерения)		500 кПа (2000 дюймов вод. ст.)

Шкала		M
Базовая погрешность	X ≤ шкалы	± 0,15 от шкалы
	X > шкалы	± (0,02 + 0,013 ВПИ/шкала)% от шкалы
X		10 кПа (40 дюймов вод. ст.)
ВПИ (верхний предел диапазона измерения)		100 кПа (400 дюймов вод. ст.)

Погрешность выходного сигнала с извлечением квадратного корня

Погрешность выхода с извлечением квадратного корня, выраженная в процентах от шкалы расхода.

Выход	Погрешность
50% и выше	Совпадает с базовой погрешностью
От 50% до точки отсечки	$\frac{\text{Базовая погрешность} \times 50}{\sqrt{\text{выход}} (\%)}$

### Влияние изменения температуры окружающей среды на 50 °C (122 °F)

Капсула	М	Н
Нулевой сдвиг	$\pm(0,2+0,7 \times 2X/A)\%$	$\pm(0,2+0,7 \times X/A)\%$
Полный сдвиг	$\pm(0,7+0,7 \times 2X/A)\%$	$\pm(0,7+0,7 \times X/A)\%$

'А' – это наибольшее значение среди абсолютных значений нижнего предела диапазона измерения (LRV), верхнего предела диапазона измерения (URV) и значения шкалы в диапазоне калибровки.

### Влияние изменения статического давления на 0,69 МПа (100 фунтов на кв. дюйм)

#### Влияние на шкалу

Капсулы М и Н  
 $\pm 0,02\%$  от шкалы

#### Сдвиг нуля

Капсулы М и Н  
 $\pm 0,014\%$  от ВПИ

### Влияние напряжения питания

#### (Выходной сигнал с кодами D и E)

$\pm 0,005\%$  на Вольт (от 21,6 до 32 В постоянного тока, 350 Ом)

### Время отклика (Перепад давления) “◇”

Капсулы М и Н: 200 мс (приближенное значение при нормальной температуре)

При установке программного демпфирования в ноль и включая время простоя, равное 45 мс (номинальное значение)

### Диапазон и погрешность измерений сигнала статического давления

(Для контроля посредством цифровой связи или с помощью индикатора. Включает влияние нелинейности, гистерезиса и повторяемости)

#### Диапазон

Верхнее и нижнее значения диапазона измерений статического давления могут быть установлены в диапазоне между нулевым и максимальным рабочим давлением (MWVP\*). Верхнее значение диапазона должно быть больше нижнего значения диапазона. Минимальная задаваемая шкала составляет 0,5 МПа (73 psi).

\*: Максимальное рабочее давление (MWVP) находится в пределах номинального давления для фланца.

#### Погрешность

##### Абсолютное давление

1 МПа или выше:  $\pm 0,2\%$  от шкалы

Менее 1 МПа:  $\pm 0,2\% \times (1 \text{ МПа/шкала})$  от шкалы

##### Базовое избыточное давление

Базовое избыточное давление составляет 1013 ГПа (1 атм)

Примечание: Переменная избыточного давления основана на приведенном выше фиксированном базовом значении и, следовательно, подвержена влиянию изменения атмосферного давления.

## □ ФУНКЦИОНАЛЬНЫЕ ХАРАКТЕРИСТИКИ

### Выход “◇”

Двухпроводный выход 4+20 мА постоянного тока с цифровой связью, с программированием линейности или «квадратного корня». Протоколы BRAIN или HART FSK накладываются на сигнал 4+20 мА.

Диапазон изменения выхода: от 3,6 до 21,6 мА

Пределы изменения выхода, удовлетворяющие NAMUR NE43, можно изменить при помощи опций C2 или C3.

### Сигнализация о неисправности

#### (Выходной сигнал с кодами D и E)

Состояние выхода при отказе микропроцессора или неисправности аппаратных средств:

Выход за верхнее значение шкалы: 110%, 21,6 мА постоянного тока или более (стандарт)

Выход за нижнее значение шкалы: -5%, 3,2 мА постоянного тока или менее

Состояние аналогового выхода при нарушении процесса (Код опции /DG6);

Результат нарушения процесса, обнаруженного функцией расширенной диагностики, может отражаться в виде сигнала предупреждения на аналоговых выходах. Можно установить один из следующих трёх режимов.

		Режим		
		Выгорание	Восстановление	Выкл.
Стандарт		100%, 21,6 мА и более	Удержание заданного значения в пределах выходного диапазона от 3,6 мА до 21,6 мА	Нормальный выход
Код опции	/C1	-2,5%, 3,6 мА и менее		
	/C2	-1,25%, 3,8 мА и менее		
	/C3	103,1%, 20,5 мА и более		

### Константа времени демпфирования (1-го порядка)

Константа времени демпфирования усилителя устанавливается в интервале от 0 до 100 с и добавляется ко времени реакции.

Примечание: Если для протокола типа BRAIN демпфирование усилителя устанавливается меньшим, чем 0,5 с, связь во время операции иногда становится невозможной, особенно в случае динамического изменения выхода. Установка демпфирования, принимаемая по умолчанию, обеспечивает устойчивую связь.

### Период обновления “◇”

Для перепада давления: 45 мс

Для статического давления: 360 мс

### Пределы регулировки нуля

Нуль можно свободно передвигать как вверх так и вниз в границах верхнего и нижнего пределов диапазона капсулы.

### Внешняя регулировка нуля

Непрерывная настройка с дискретностью 0,01% от шкалы.

Диапазон измерений можно настроить «на месте», используя цифровой индикатор с переключателем диапазонов.

**Встроенный индикатор (ЖКД, опция) “◇”**

5-разрядный цифровой дисплей, 6-разрядный дисплей единиц и столбиковая диаграмма.

Индикатор конфигурируется на периодическое отображение одного или до четырех значений следующих переменных:

Измеренный перепад давления, перепад давления в %, перепад давления в масштабе, измеренное статическое давление.

Смотрите также раздел «Заводские установки».

**Самодиагностика**

Отказ ЦПУ, отказ аппаратуры, ошибка конфигурации и ошибка выхода за пределы диапазона для перепада давления, статического давления и температуры капсулы. Также возможно задание конфигурируемой пользователем сигнализации процесса по нижнему/ верхнему значению для перепада и статического давления, и в случае установки дополнительного выхода состояния данные о состоянии сигнализации можно вывести на дисплей.

**Расширенная диагностика (опция) “□”**

Применимо для выходных сигналов с кодами E и F.

- Обнаружение блокировки импульсной линии

Расчёт и диагностика состояния импульсной линии может производиться выделением флуктуационной составляющей сигналов дифференциального и статического давления. EJX180A обнаруживает нарушения в импульсной линии, включая сторону, на которой имеет место блокировка.

**Функция характеристики сигнала (Выходной сигнал с кодами D и E)**

Конфигурируемая пользователем 10-сегментная функция характеристики сигнала для выхода 4÷20 мА.

**Компенсация плотности заполняющей капилляры жидкости (Выходной сигнал с кодами D и E)**

Компенсация сдвига нуля, обусловленного воздействием температуры окружающей среды на капиллярную трубку.

**Выход состояния (опция, выходной сигнал с кодами D и E)**

Один контактный выход транзистора (стокового типа) предназначен для вывода конфигурируемой пользователем сигнализации по верхнему/нижнему значению для перепада/статического давления.

Номинальные значения контактного выхода: 10,5÷30 В постоянного тока, 120 мА постоянного тока (макс.)

Смотрите «Назначение клемм» и «Пример подключения аналогового выхода и выхода состояния».

**Сертификация SIL**

Датчики серии EJX, за исключением датчиков со связью через шину Fieldbus, сертифицированы TÜV на соответствие следующим нормам:

IEC 61508: 2000; Части от 1 до 7

Функциональная безопасность электрических/ электронных/ с программируемой электроникой систем; Тип В; SIL 2 возможность использования одного преобразователя, SIL 3 возможность использования двух преобразователей.

**□ НОРМАЛЬНЫЕ УСЛОВИЯ ЭКСПЛУАТАЦИИ**

(Пределы могут зависеть от кодов утверждения безопасности или особенностей опций)

**Допустимая температура окружающей среды:**

от –40 до 60°C (–40... 140°F)

от –30 до 60°C (–22... 140°F) для модели с ЖКД

(Примечание: Предельные значения температуры окружающей среды должны находиться в рабочем диапазоне температуры заполняющей жидкости, см. таблицу 1).

**Допустимая температура рабочей среды**

См. таблицу 1.

**Допустимая влажность окружающей среды**

от 0 до 100% относительной влажности

**Диапазон рабочего давления**

См. таблицу 1.

Для атмосферного давления или ниже см. Рис. 1-1, 1-2, 1-3 и 1-4.

Таблица 1. Температура процесса, температура окружающей среды и рабочее давление

	Код	Температура процесса <sup>*1</sup>	Температура окружающей среды <sup>*2</sup>	Рабочее давление	Удельный вес <sup>*3</sup>
Силиконовое масло (для общего применения)	A	-10...250°C (14...482°F)	-10...60°C (14...140°F)	2,7 кПа абс. (0,38 psi абс.)	1,07
Силиконовое масло (для общего применения)	B	-30...180°C (22...356°F)	-15...60°C (5...140°F)	по отношению к номинальному давлению фланца	0,94
Фторированное масло (при недопустимости присутствия масел)	D	-20...120°C (-4...248°F)	-10...60°C (14...140°F)	51 кПа абс. или выше (7,4 psi абс.) по отношению к номинальному давлению фланца	1,90...1,92
Этиленгликоль (для низкотемпературного применения)	E	-50...100°C (-58...212°F)	-40...60°C (-40...140°F)	100 кПа абс. или выше (атмосферное давление) по отношению к номинальному давлению фланца	1,09
Силиконовое масло (для высокотемпературного применения и использования в глубоком вакууме)	1	-10...250°C (14...482°F)	-10...50°C (14...122°F)	0,013 кПа абс. (0,0019 фунтов на кв. дюйм абс.) по отношению к номинальному давлению фланца	1,07
Силиконовое масло (для использования в глубоком вакууме)	4	-10...100°C (14...212°F)	-10...50°C (14...122°F)		1,07

\*1: См. рисунок 1-1, 1-2, 1-3 и 1-4 «Рабочее давление и температура процесса».

\*2: Температура окружающей среды представляет собой температуру окружающей среды датчика.

\*3: Примерные значения при 25°C (77°F).

Примечание: Датчик перепада давления должен быть установлен, по меньшей мере, на 600 мм ниже технологического соединения зоны высокого давления (НР). Однако, на эту величину (600 мм) может влиять температура окружающей среды, рабочее давление, жидкий наполнитель или материал смачиваемых деталей. Свяжитесь с компанией YOKOGAWA в том случае, если датчик невозможно установить на 600 мм ниже технологического соединения зоны высокого давления.



Рисунок 1-1. Рабочее давление и температура процесса (Жидкий наполнитель: силиконовое масло для общего и высокотемпературного применения)



Рисунок 1-2. Рабочее давление и температура процесса (Жидкий наполнитель: фторированное масло для использования при недопустимости присутствия масел и этиленгликоль для низкотемпературного применения)



F14

Рисунок 1-3. Рабочее давление и температура процесса (Жидкий наполнитель: силиконовое масло для высокотемпературного применения и использования в среде глубокого вакуума)

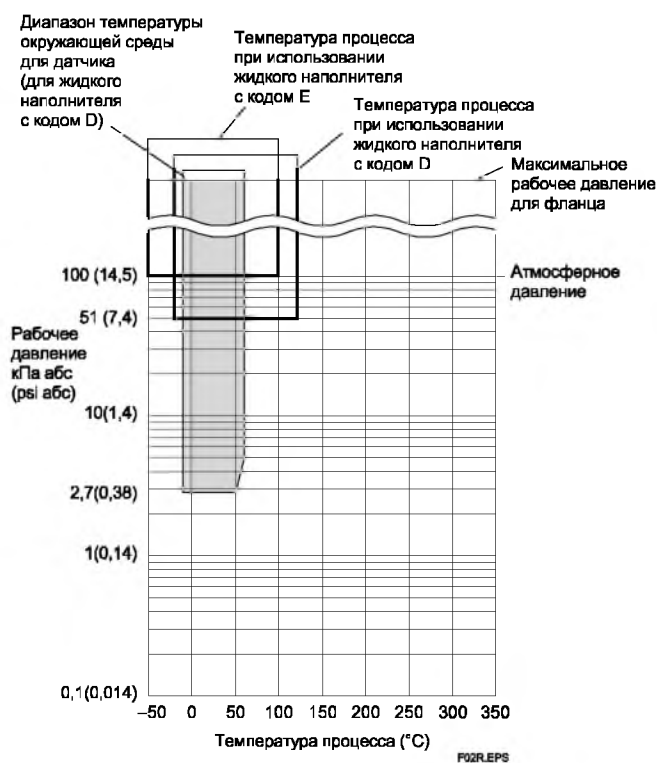
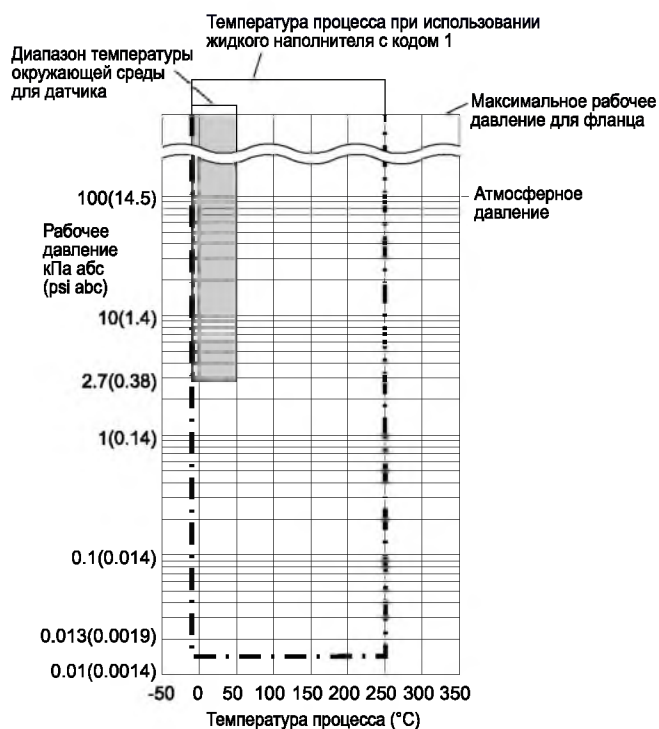
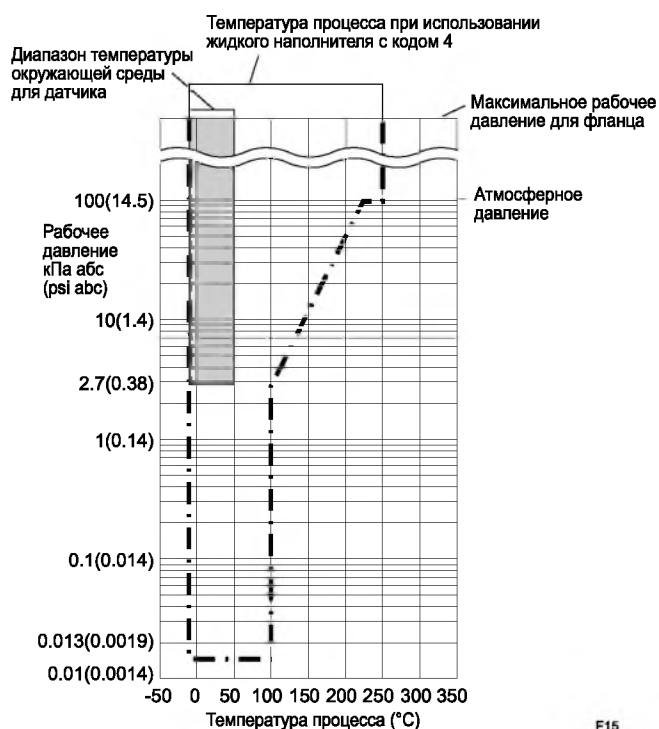

F15

Рисунок 1-4. Рабочее давление и температура процесса (Жидкий наполнитель: силиконовое масло для высокотемпературного применения и использования в среде глубокого вакуума)

## Требования по питанию и нагрузке

(Выходной сигнал с кодами D и E. Требования к электрооборудованию могут зависеть от кодов утверждения безопасности или особенностей опций)

Для источника питания 24 В постоянного тока можно использовать нагрузку до 550 Ом. Смотрите приведенный ниже график.

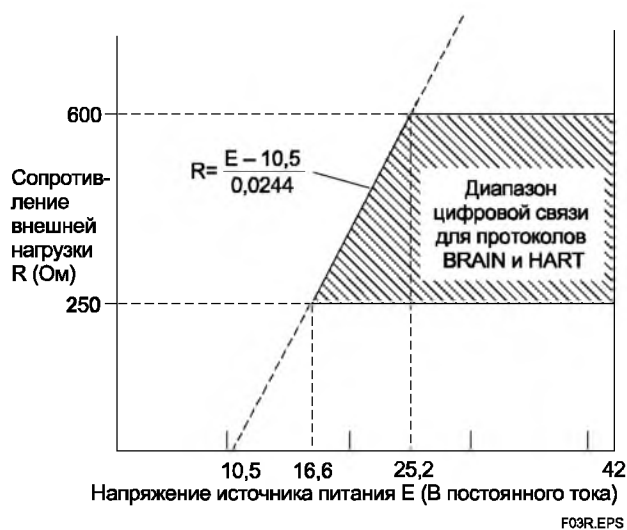

F03R.EPS

Рисунок 2. Взаимосвязь между напряжением источника питания и сопротивлением внешней нагрузки

### Напряжение питания "◇"

- от 10,5 до 42 В постоянного тока для датчика общего назначения и пожаробезопасного исполнения
  - от 10,5 до 32 В постоянного тока для датчика с грозозащитным разрядником (опция /A)
  - от 10,5 до 30 В постоянного тока для искробезопасного исполнения, типа п и неискрящего исполнения.
- Минимальное напряжение составляет 16,6 В постоянного тока для цифровой связи BRAIN или HART.

### Нагрузка (Код выходного сигнала D и E)

- от 0 до 1290 Ом для эксплуатации
- от 250 до 600 Ом для цифровой связи

### Требования к связи "◇"

(Требования к электрооборудованию могут зависеть от кодов утверждения безопасности).

#### BRAIN

##### Расстояние

До 2 км (1,25 миль) при использовании кабелей CEV с полиэтиленовой изоляцией в ПВХ оплетке. Расстояние зависит от типа используемого кабеля.

##### Емкость нагрузки

Не более 0,22 мкФ

##### Индуктивность нагрузки

Не более 3,3 мГн

##### Входное сопротивление устройства связи

Не менее 10 Ком (кΩ) при частоте 2,4 кГц.

### Соответствие стандартам

электромагнитной совместимости: CE, N200

EN61326-1 Класс A, Таблица 2 (Для использования в промышленных помещениях)

EN61326-2-3

Соответствие стандартам европейской директивы для оборудования, работающего под давлением 97/23/ЕС:

Разумная инженерно-техническая практика

## □ ФИЗИЧЕСКИЕ ХАРАКТЕРИСТИКИ

### Подключения к процессу

См. приведенную ниже таблицу.

**Таблица 2. Размер и класс рабочего фланца**

Метод подключения к процессу	Размер	Фланец
Соединение с использованием адаптера	1/5 дюйма 3/4 дюйма 1 дюйм	JIS 10K, 20K, 40K ANSI Класс 150, 300, 600 JPI Класс 150, 300, 600
Фланцевое соединение	1/5 дюйма 3/4 дюйма 1 дюйм	JIS 10K, 20K, 40K ANSI Класс 150, 300, 600 JPI Класс 150, 300, 600

### Контактирующая поверхность прокладки

См. приведенную ниже таблицу.

**Таблица 3. Контактирующая поверхность прокладки**

Фланец		JIS/JPI		ANSI	
Код материала частей, контактирующих со средой		SA, SD	WA, WD	SA, SD	WA, WD
Контактирующая поверхность прокладки	Зазубренная *1	–	–	•	•
	Плоская (нет зазубренности)	•	•	•	•

• : Применимо, – : Не применимо

\*1: ANSI B 16.5

### Электрические подключения

См. «Модель и суффикс-коды».

### Монтаж датчика

Монтаж на 2-х дюймовой трубе

### Материал деталей, контактирующих с рабочей средой

#### Разделительная мембрана

##### Мембрана и другие детали, контактирующие со средой;

См. «Модель и суффикс коды».

##### Пробки дренажа/сброса

316 SST

##### Материал фланца

См. «Модель и суффикс коды».

(Подразумевается материал адаптера или трубы с фланцем).

##### Прокладка для датчика

316L SST с тефлоновым покрытием (PTFE)

### Материал деталей, не контактирующих с рабочей средой

#### Секция датчика:

##### Фланцевые крышки

ASTM CF-8M

##### Болты фланцевых крышек

Углеродистая сталь B7, 316L SST или SST класса 660

##### Корпус

Литой из алюминиевого сплава с низким содержанием меди, с полиуретановым покрытием, светло-зелёная покраска (Munsell 5.6BG 3.3/2.9 или эквивалент) или нержавеющей сталь ASTM CF-8M.

##### Класс защиты корпуса

IP66/IP67, NEMA 4X

##### Кольцевые уплотнения круглого сечения крышки

Vupa-N, фторированная резина (опция)

##### Шильдик и тег

316 SST

### Секция разделительной мембраны:

#### Капиллярная трубка

316 SST

#### Защитная трубка

304 SST с оболочкой из ПВХ

(макс. рабочая температура для ПВХ: 100°C (212°F))

#### Заполняющая жидкость

См. таблицу 1.

При соединении с использованием адаптера

#### Резьбовая шпилька...B7

Гайка.....304 SST

### Масса

Внутренняя мембрана, соединение с использованием адаптера: 8,8 кг (19,4 фунта)

(Фланец 1/2 дюйма стандарта ANSI Класс 150, капилляр длиной 5 м; без встроенного индикатора и монтажного кронштейна).

На 1,5 кг (3,3 фунта) больше для кода корпуса усилителя 2.

### <Сопутствующие приборы >“◇”

Распределитель питания: см. GS 01B04T01-02R или GS 01B04T02-02R

Терминал BRAIN: см. GS 01C00A11-00R

### <Ссылки >

1. Teflon; торговая марка E.I. DuPont de Nemours & Co.
2. Hastelloy; торговая марка Haynes International Inc.
3. HART; торговая марка HART Communication Foundation.
4. FOUNDATION Fieldbus; торговая марка Fieldbus Foundation.

Наименования других компаний и изделий, используемые в настоящем документе, имеют зарегистрированные торговые марки или торговые марки соответствующих владельцев.

## ■ МОДЕЛЬ И СУФФИКС-КОДЫ

### ● Указания

Модель и суффикс-коды для датчика EJX118A состоят из двух частей; секция собственно датчика (I) и секция разделительной мембраны (II). В листе спецификаций эти две части представлены по отдельности. В одной таблице приведены данные о секции датчика, а характеристики, относящиеся к секции разделительной мембраны, перечислены в соответствии с методом подключения к процессу. Сначала выберите модель и суффикс-коды для секции датчика, а затем переходите к одной из частей секции разделительной мембраны.

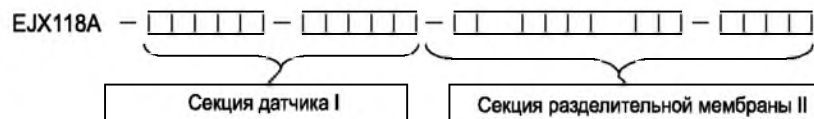

См. ниже

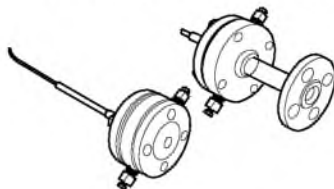

Внутренняя мембрана

Соединение с использованием адаптера . . . см. страницу 8

Внутренняя мембрана

Фланцевое соединение . . . . . см. страницу 9

F04

### I. Секция датчика

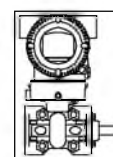

Модель	Суффикс-коды	Описание
EJA118A	.....	Датчик перепада давления с разделительной мембраной
Выходной сигнал	-D .....	4...20 мА постоянного тока с цифровой связью (протокол BRAIN)
	-E .....	4...20 мА постоянного тока с цифровой связью (протокол HART)
	-F .....	Цифровая связь (протокол FOUNDATION Fieldbus, см. GS 01C25T02-01R)
Диапазон перестройки верхнего предела шкалы (капсулы)	M .....	2...100 кПа (8...400 дюймов вод.ст.)
	H .....	10...500 кПа (40...2000 дюймов вод.ст.)
—	S .....	Всегда S
—	C .....	Всегда C
Материал болтов и гаек фланцевых крышек	J .....	Углеродистая сталь В7
	G .....	316L SST
	C .....	SST класса 660
Монтаж	-9 .....	Горизонтальный подвод импульсных трубок, высокое давление слева.
Корпус усилителя	1 .....	Литой из алюминиевого сплава
	3 .....	Литой из алюминиевого сплава с коррозионной стойкостью <sup>4</sup>
	2 .....	Нержавеющая сталь ASTM CF-8M <sup>2</sup>
Электрический подвод	0 .....	Одно отверстие под электрический ввод без заглушки, внутренняя резьба G1/2
	▶ 2 .....	Два отверстия под электрический ввод без заглушки, внутренняя резьба 1/2 NPT
	4 .....	Два отверстия под электрический ввод без заглушки, внутренняя резьба M20
	5 .....	Два отверстия под электрический ввод с одной заглушкой, внутренняя резьба G1/2 <sup>3</sup>
	7 .....	Два отверстия под электрический ввод с одной заглушкой, внутренняя резьба 1/2 NPT <sup>3</sup>
	9 .....	Два отверстия под электрический ввод с одной заглушкой, внутренняя резьба M20 <sup>3</sup>
	A .....	Два электрических соединения с внутренней резьбой G1/2 с заглушкой 316 SST
C .....	Два электрических соединения с внутренней резьбой 1/2 NPT с заглушкой 316 SST	
D .....	Два электрических соединения с внутренней резьбой M20 с заглушкой 316 SST	
Встроенный индикатор	▶ D .....	Цифровой ЖК дисплей
	E .....	Цифровой ЖК дисплей с переключателем установки шкалы <sup>1</sup>
	N .....	(отсутствует)
Монтажный кронштейн	▶ B .....	304 SST      Монтаж на 2-х дюймовой трубе, плоская скоба (Для гориз. имп. обвязки)
	J .....	316 SST      Монтаж на 2-х дюймовой трубе, плоская скоба (Для гориз. имп. обвязки)
	N .....	(Отсутствует)
Секция разделительной мембраны	—	Продолжение в секции разделительной мембраны (II)

Отметка «▶» означает наиболее типовой вариант выбора по каждому разделу.

<sup>1</sup>: Не применимо для выходного сигнала с кодом F.

<sup>2</sup>: Не применимо для электрических соединений с кодами 0, 5, 7 и 9.

<sup>3</sup>: Материал заглушки – алюминиевый сплав или 304 SST.

<sup>4</sup>: Не применимо для электрических соединений с кодами 0, 5, 7, 9 и A. Содержание меди в материале составляет не более 0,03%, а содержание железа – не более 0,15%.



## II. Секция разделительной мембраны (внутренняя мембрана, соединение с использованием адаптера)

EJX118A -  -  - A  6 7  -   
 ~~~~~  
 1

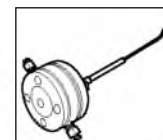

F06

| Модель                                                   | Суффикс-коды                                                                                                                                                                                                                                                                                                                                                                                                                                                                                                       | Описание                                                                                                                                                                                                                                                                                                                                                                                                                                                                                                                                                 |                                                                                                   |
|----------------------------------------------------------|--------------------------------------------------------------------------------------------------------------------------------------------------------------------------------------------------------------------------------------------------------------------------------------------------------------------------------------------------------------------------------------------------------------------------------------------------------------------------------------------------------------------|----------------------------------------------------------------------------------------------------------------------------------------------------------------------------------------------------------------------------------------------------------------------------------------------------------------------------------------------------------------------------------------------------------------------------------------------------------------------------------------------------------------------------------------------------------|---------------------------------------------------------------------------------------------------|
| EJX118A                                                  | - <span style="border: 1px solid black; display: inline-block; width: 15px; height: 15px;"></span> - <span style="border: 1px solid black; display: inline-block; width: 15px; height: 15px;"></span> - A <span style="border: 1px solid black; display: inline-block; width: 15px; height: 15px;"></span> 6 7 <span style="border: 1px solid black; display: inline-block; width: 15px; height: 15px;"></span> - <span style="border: 1px solid black; display: inline-block; width: 15px; height: 15px;"></span> | Секция датчика (I)                                                                                                                                                                                                                                                                                                                                                                                                                                                                                                                                       |                                                                                                   |
| Тип подсоединения к процессу                             | -A                                                                                                                                                                                                                                                                                                                                                                                                                                                                                                                 | Внутренняя мембрана, соединение с использованием адаптера                                                                                                                                                                                                                                                                                                                                                                                                                                                                                                |                                                                                                   |
| Номинал рабочего фланца                                  | J1<br>J2<br>J4<br>A1<br>A2<br>A4                                                                                                                                                                                                                                                                                                                                                                                                                                                                                   | JIS 10K<br>JIS 20K<br>JIS 40K<br>ANSI класс 150<br>ANSI класс 300<br>ANSI класс 600 <sup>8</sup>                                                                                                                                                                                                                                                                                                                                                                                                                                                         | P1 ..... JPI класс 150<br>P2 ..... JPI класс 300<br>P4 ..... JPI класс 600 <sup>8</sup>           |
| Размер подсоединения к процессу (размер рабочего фланца) | 6<br>7<br>1                                                                                                                                                                                                                                                                                                                                                                                                                                                                                                        | 1/2 дюйма (15 мм)<br>3/4 дюйма (20 мм)<br>1 дюйм (25 мм)                                                                                                                                                                                                                                                                                                                                                                                                                                                                                                 |                                                                                                   |
| Материал рабочего фланца <sup>3</sup>                    | E                                                                                                                                                                                                                                                                                                                                                                                                                                                                                                                  | 316 SST (материал адаптера) <sup>4</sup>                                                                                                                                                                                                                                                                                                                                                                                                                                                                                                                 |                                                                                                   |
| Контактирующая поверхность прокладки <sup>1</sup>        | 1<br>2                                                                                                                                                                                                                                                                                                                                                                                                                                                                                                             | Зубчатая поверхность (только для фланца ANSI)<br>Плоская поверхность (без зубцов)                                                                                                                                                                                                                                                                                                                                                                                                                                                                        |                                                                                                   |
| Материал частей, контактирующих с рабочей средой         | SA<br>WA                                                                                                                                                                                                                                                                                                                                                                                                                                                                                                           | [Мембрана]<br>316L SST<br>Хастеллой C-276 <sup>5</sup> #                                                                                                                                                                                                                                                                                                                                                                                                                                                                                                 | [Остальное]<br>316 SST (включая адаптер) <sup>4</sup><br>316 SST (включая адаптер) <sup>4</sup> # |
| Плоское соединительное кольцо <sup>2</sup>               | 0                                                                                                                                                                                                                                                                                                                                                                                                                                                                                                                  | Отсутствует                                                                                                                                                                                                                                                                                                                                                                                                                                                                                                                                              |                                                                                                   |
| Выступающая часть                                        | 0                                                                                                                                                                                                                                                                                                                                                                                                                                                                                                                  | Отсутствует                                                                                                                                                                                                                                                                                                                                                                                                                                                                                                                                              |                                                                                                   |
| Заполняющая жидкость <sup>5</sup>                        | -A<br>-B<br>-D<br>-E<br>-1<br>-4                                                                                                                                                                                                                                                                                                                                                                                                                                                                                   | [Раб. темп.] [Темп. окр. ср.]<br>Для общего применения (силиконовое масло) -10...250°C -10...60°C<br>Для общего применения (силиконовое масло) -30...180°C -15...60°C<br>При запрете использования масел (фторированное масло) <sup>2</sup> -20...120°C -10...60°C<br>Для низкотемпературного применения (этилен гликоль) -50...100°C -40...60°C<br>Для высокотемпературного применения и использования в глубоком вакууме (силиконовое масло) -10...250°C -10...50°C<br>Для использования в глубоком вакууме (силиконовое масло) -10...100°C -10...50°C |                                                                                                   |
| Подсоединение капилляра                                  | B                                                                                                                                                                                                                                                                                                                                                                                                                                                                                                                  | Со стороны мембранного уплотнителя                                                                                                                                                                                                                                                                                                                                                                                                                                                                                                                       |                                                                                                   |
| Обработка капилляра <sup>6</sup>                         | 1<br>2                                                                                                                                                                                                                                                                                                                                                                                                                                                                                                             | Жгут (связка) из капилляров (1 м - разделенные)<br>Стандартный                                                                                                                                                                                                                                                                                                                                                                                                                                                                                           |                                                                                                   |
| Длина капилляра <sup>7</sup>                             | 1<br>2<br>3<br>4<br>5                                                                                                                                                                                                                                                                                                                                                                                                                                                                                              | 1 м <sup>6</sup><br>2 м<br>3 м<br>4 м<br>5 м                                                                                                                                                                                                                                                                                                                                                                                                                                                                                                             | 6 ..... 6 м<br>7 ..... 7 м<br>8 ..... 8 м<br>9 ..... 9 м<br>A ..... 10 м                          |
| Коды опций и код Tokuchu                                 | <input type="checkbox"/> Необязательные (дополнительные) параметры и /Z                                                                                                                                                                                                                                                                                                                                                                                                                                            |                                                                                                                                                                                                                                                                                                                                                                                                                                                                                                                                                          |                                                                                                   |

Отметка «►» означает наиболее типовой вариант выбора по каждому разделу. Пример: EJX118A-DMSCG-912EN-AA16E2SA00-BB15/□/Z

\*1: См. таблицу 3 «Контактирующая поверхность прокладки» на странице 5.

\*2: Даже в случае выбора заполняющей жидкости с кодом D (фторированное масло), если требуется обезжиривание или обезжиривание с осушкой деталей, контактирующих с рабочей средой, указывайте код опции K1 или K5.

\*3: ⚠ Пользователь должен учитывать свойства выбранных материалов смачиваемых деталей и воздействие рабочих жидкостей. Использование несоответствующих материалов может стать причиной протечек едких рабочих жидкостей и привести к повреждению персонала и/или аппаратуры. Кроме того, может быть повреждена сама мембрана, и её материал и заполняющая жидкость могут загрязнять рабочие жидкости пользователя. Соблюдайте осторожность при использовании крайне едких рабочих жидкостей, таких, как соляная кислота, серная кислота, сероводород, гипохлорит натрия и пар высоких температур (150°C [302°F] и выше). Свяжитесь с Yokogawa для получения подробной информации о материалах смачиваемых деталей.

\*4: Можно использовать кованую сталь.

\*5: Хастеллой C-276 или N10276

\*6: При выборе кода 1 (1м) длины капилляра в качестве опции обработки капилляра должен быть выбран код 2 (Отсутствует).

\*7: В случае использования для контактирующих с рабочей средой деталей материала с кодом WA (Хастеллой C) задавайте длину капилляра от 1 до 5 м.

\*8: В случае выбора кода A4 (ANSI класс 600) или P4 (JPI класс 600) для номинала рабочего фланца должен быть выбран код опции /HP (структура, устойчивая к высокому давлению).

Отметка «#» указывает на то, что материалы изделия удовлетворяют рекомендациям NACE по материалам для MR0175/ISO15156. Для ознакомления с деталями следует обратиться к последним стандартам. Выбранные материалы также удовлетворяют нормам MR0103 NACE.

## II. Секция разделительной мембраны (внутренняя мембрана, фланцевое соединение)

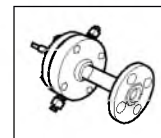
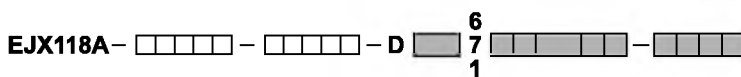

F07

| Модель                                                         | Суффикс-коды                                                                                             | Описание                                                                                                                                                                                                                                                                                                                                                                                                                                                                                                                                                |                                                                          |
|----------------------------------------------------------------|----------------------------------------------------------------------------------------------------------|---------------------------------------------------------------------------------------------------------------------------------------------------------------------------------------------------------------------------------------------------------------------------------------------------------------------------------------------------------------------------------------------------------------------------------------------------------------------------------------------------------------------------------------------------------|--------------------------------------------------------------------------|
| EJX118A                                                        | - □□□□ □□□□                                                                                              | Секция датчика (I)                                                                                                                                                                                                                                                                                                                                                                                                                                                                                                                                      |                                                                          |
| Тип подсоединения к процессу                                   | -D                                                                                                       | Внутренняя мембрана, фланцевое соединение                                                                                                                                                                                                                                                                                                                                                                                                                                                                                                               |                                                                          |
| Номинал рабочего фланца                                        | J1 .....<br>J2 .....<br>J4 .....<br>A1 .....<br>A2 .....<br>A4 .....<br>P1 .....<br>P2 .....<br>P4 ..... | JIS 10K<br>JIS 20K<br>JIS 40K<br>ANSI класс 150<br>ANSI класс 300<br>ANSI класс 600 <sup>*8</sup><br>JPI класс 150<br>JPI класс 300<br>JPI класс 600 <sup>*8</sup>                                                                                                                                                                                                                                                                                                                                                                                      |                                                                          |
| Размер подсоединения к процессу (размер рабочего фланца)       | 6 .....<br>7 .....<br>1 .....                                                                            | 1/2 дюйма (15 мм)<br>3/4 дюйма (20 мм)<br>1 дюйм (25 мм)                                                                                                                                                                                                                                                                                                                                                                                                                                                                                                |                                                                          |
| Материал рабочего фланца <sup>*3</sup>                         | E                                                                                                        | 316 SST (материал фланца и трубы) <sup>*4</sup>                                                                                                                                                                                                                                                                                                                                                                                                                                                                                                         |                                                                          |
| Контактирующая поверхность прокладки <sup>*4</sup>             | 1 .....<br>2 .....                                                                                       | Зубчатая поверхность (только для фланца ANSI)<br>Плоская поверхность (без зубцов)                                                                                                                                                                                                                                                                                                                                                                                                                                                                       |                                                                          |
| Материал частей, контактирующих с рабочей средой <sup>*3</sup> | SD .....<br>WD .....                                                                                     | [Мембрана]<br>316L SST<br>Хастеллой С-276 <sup>*5 #</sup>                                                                                                                                                                                                                                                                                                                                                                                                                                                                                               | [Остальное]<br>316 SST <sup>*4</sup><br>316 SST <sup>*4 #</sup>          |
| Плоское соединительное кольцо                                  | 0                                                                                                        | Отсутствует                                                                                                                                                                                                                                                                                                                                                                                                                                                                                                                                             |                                                                          |
| Выступающая часть                                              | 0                                                                                                        | Отсутствует                                                                                                                                                                                                                                                                                                                                                                                                                                                                                                                                             |                                                                          |
| Заполняющая жидкость                                           | -A .....<br>▶ -B .....<br>-D .....<br>-E .....<br>-1 .....<br>-4 .....                                   | [Раб. темп.] [Темп.окр.сп.]<br>Для общего применения (силиконовое масло) -10...250°C -10...60°C<br>Для общего применения (силиконовое масло) -30...180°C -15...60°C<br>При запрете использования масел (фторированное масло) <sup>*2</sup> -20...120°C -10...60°C<br>Для низкотемпературного применения (этилен гликоль) -50...100°C -40...60°C<br>Для высокотемпературного применения и использования в глубоком вакууме (силиконовое масло) -10...250°C -10...50°C<br>Для использования в глубоком вакууме (силиконовое масло) -10...100°C -10...50°C |                                                                          |
| Подсоединение капилляра                                        | B                                                                                                        | Со стороны мембранного уплотнителя                                                                                                                                                                                                                                                                                                                                                                                                                                                                                                                      |                                                                          |
| Обработка капилляра <sup>*6</sup>                              | 1 .....<br>2 .....                                                                                       | Жгут (связка) из капилляров (1 м - разделенные)<br>Стандартный                                                                                                                                                                                                                                                                                                                                                                                                                                                                                          |                                                                          |
| Длина капилляра <sup>*7</sup>                                  | 1 .....<br>2 .....<br>3 .....<br>4 .....<br>5 .....                                                      | 1 м <sup>*6</sup><br>2 м<br>3 м<br>4 м<br>5 м                                                                                                                                                                                                                                                                                                                                                                                                                                                                                                           | 6 ..... 6 м<br>7 ..... 7 м<br>8 ..... 8 м<br>9 ..... 9 м<br>A ..... 10 м |
| Коды опций и код Tokuchi                                       | /□ Необязательные (дополнительные) параметры и /Z                                                        |                                                                                                                                                                                                                                                                                                                                                                                                                                                                                                                                                         |                                                                          |

Отметка «▶» означает наиболее типовой вариант выбора по каждому разделу. Пример: EJX118A-DMSCG-912EN-DA16D2SD00-BB15/□/Z

\*1: См. таблицу 3 «Контактирующая поверхность прокладки» на странице 6.

\*2: Даже в случае выбора заполняющей жидкости с кодом D (фторированное масло), если требуется обезжиривание или обезжиривание с осушкой деталей, контактирующих с рабочей средой, указывайте код опции K1 или K5.

\*3: ▲ Пользователь должен учитывать свойства выбранных материалов смачиваемых деталей и воздействие рабочих жидкостей. Использование несоответствующих материалов может стать причиной протечек едких рабочих жидкостей и привести к повреждению персонала и/или аппаратуры. Кроме того, может быть повреждена сама мембрана, и её материал и заполняющая жидкость могут загрязнять рабочие жидкости пользователя. Соблюдайте осторожность при использовании крайне едких рабочих жидкостей, таких, как соляная кислота, серная кислота, сероводород, гипохлорит натрия и пар высоких температур (150°C [302°F] и выше). Свяжитесь с Yokogawa для получения подробной информации о материалах смачиваемых деталей.

\*4: Можно использовать кованую сталь.

\*5: Хастеллой С-276 или N10276

\*6: При выборе кода 1 (1 м) длины капилляра для опции обработки капилляра должен быть выбран код 2 (Отсутствует)

\*7: В случае использования для контактирующих с рабочей средой деталей материала с кодом WD (Хастеллой С) задавайте длину капилляра от 1 до 5 м.

\*8: В случае выбора кода A4 (ANSI класс 600) или P4 (JPI класс 600) для номинала рабочего фланца должен быть выбран код опции /HP (структура, устойчивая к высокому давлению).

Отметка «#» указывает на то, что материалы изделия удовлетворяют рекомендациям NACE по материалам для MR0175/ISO15156. Для ознакомления с деталями следует обратиться к последним стандартам. Выбранные материалы также удовлетворяют нормам MR0103 NACE.

## ■ ДОПОЛНИТЕЛЬНЫЕ ХАРАКТЕРИСТИКИ (ДЛЯ ВЗРЫВОЗАЩИЩЕННОГО ИСПОЛНЕНИЯ) «◇»

| Позиция                                 | Описание                                                                                                                                                                                                                                                                                                                                                                                                                                                                                                                                                                                                                                                                                                                                                                                                                                                                                                                                                                                         | Код  |
|-----------------------------------------|--------------------------------------------------------------------------------------------------------------------------------------------------------------------------------------------------------------------------------------------------------------------------------------------------------------------------------------------------------------------------------------------------------------------------------------------------------------------------------------------------------------------------------------------------------------------------------------------------------------------------------------------------------------------------------------------------------------------------------------------------------------------------------------------------------------------------------------------------------------------------------------------------------------------------------------------------------------------------------------------------|------|
| Обще-производственное соответствие (FM) | Сертификация взрывобезопасности по FM <sup>*1</sup><br>Применимые стандарты: FM3600, FM3615, FM3810, ANSI/NEMA 250<br>Взрывобезопасность для зон Класса 1, Категории 1, Групп В, С, D.<br>Пыленевоспламеняемость для зон Классов II/III, Категории 1, Групп Е, F, G.<br>Размещение в опасных (классифицированных) зонах внутри и вне помещений (NEMA 4X).<br>«ЗАВОДСКОЕ УПЛОТНЕНИЕ, УПЛОТНЕНИЯ КАБЕЛЕПРОВОДА НЕ ТРЕБУЕТСЯ».<br>Температурный класс: Т6, температура окружающей среды: от -40 до +60°C (-40...140°F) <sup>*3</sup>                                                                                                                                                                                                                                                                                                                                                                                                                                                                | FF1  |
|                                         | Сертификация искробезопасности по FM <sup>*12</sup><br>Применимые стандарты: FM3600, FM3610, FM3611, FM3810<br>Искробезопасность для зон Класса I, Категории 1, Групп А, В, С и D, Класса II, Категории 1, Групп Е, F и G, а также Класса III, Категории 1, Класса I, Зоны 0 для опасных помещений, AEx ia IIC<br>Пожаробезопасность для зон Класса I, Категории 2, Групп А, В, С и D, Класса II, Категории 2, Групп F и G, а также Класса III, Категории 1, Класса I, Зоны 2, Группы IIC для опасных помещений<br>Корпус «NEMA 4X», класс температуры Т4, температура окружающей среды: -60...60°C (-75... 140°F) <sup>*3</sup><br>Параметры искробезопасных приборов<br>[Группы А, В, С, D, Е, F и G]<br>U <sub>max</sub> = 30 В, I <sub>max</sub> = 200 мА, P <sub>max</sub> = 1 Вт, C <sub>i</sub> = 6 нФ, L <sub>i</sub> = 0 мкГн<br>[Группы С, D, Е, F и G]<br>U <sub>max</sub> = 30 В, I <sub>max</sub> = 225 мА, P <sub>max</sub> = 1 Вт, C <sub>i</sub> = 6 нФ, L <sub>i</sub> = 0 мкГн | FS1  |
|                                         | Сочетание FF1 и FS1 <sup>*12</sup>                                                                                                                                                                                                                                                                                                                                                                                                                                                                                                                                                                                                                                                                                                                                                                                                                                                                                                                                                               | FU1  |
| Соответствие стандартам ATEX            | Сертификат взрывобезопасности по ATEX <sup>*1</sup><br>Применимые стандарты: EN 60079-0, EN 60079-1, EN 60079-31<br>Сертификат: KEMA 07ATEX0109 X<br>II 2G, 2D Ex d IIC T6...T4 Gb, Ex tb IIIC T85°C Db IP6X<br>Класс защиты: IP66 и IP67<br>Температура окружающей среды (T <sub>amb</sub> ) для газонепроницаемости:<br>T4; -50...75°C (-58...167°F), T5; -50...80°C (-58...176°F), T6; -50...75°C (-58...167°F)<br>Макс. темп. процесса (T <sub>p</sub> ) для газонепроницаемости: T4, 120°C (248°F); T5, 100°C (212°F); T6, 85°C (185°F)<br>Макс. температура поверхности для пыленепроницаемости: T85°C (T <sub>amb</sub> : от -30 до 75°C, T <sub>p</sub> : 85°C) <sup>*3</sup>                                                                                                                                                                                                                                                                                                            | KF22 |
|                                         | Сертификат искробезопасности по ATEX <sup>*12</sup><br>Применимые стандарты: EN 60079-0, EN 60079-11, EN 60079-26, EN 61241-11<br>Сертификат: DEKRA 11ATEX0228 X<br>II 1G, 2D Ex ia IIC T4 Ga, Ex ia IIIC T85°C T100°C T120°C Db<br>Класс защиты: IP66 и IP67<br>Температура окружающей среды (T <sub>amb</sub> ) для EPL Ga: -50...60°C (-58...140°F)<br>Максимальная температура процесса (T <sub>p</sub> ) для EPL Ga: 120°C<br>Электрические характеристики: U <sub>i</sub> = 30 В, I <sub>i</sub> = 200 мА, P <sub>i</sub> = 0,9 Вт, C <sub>i</sub> = 27,6 нФ, L <sub>i</sub> = 0 мГн<br>Температура окружающей среды (T <sub>amb</sub> ) для EPL Db: -30...60°C <sup>*3</sup><br>Макс. температура поверхности для EPL Db: T85°C (T <sub>p</sub> : 80°C), T100°C (T <sub>p</sub> : 100°C), T120°C (T <sub>p</sub> : 120°C)                                                                                                                                                                 | KS21 |
|                                         | Комбинированное исполнение с сертификацией по KF2, KS2 и Типу n <sup>*12</sup><br>Тип n<br>Применимый стандарт: EN60079-0, EN60079-15<br>II 3G, Ex nL IIC T4 Gc, Температура окружающей среды : -30...60°C (-22...140°F) <sup>*3</sup><br>U <sub>i</sub> = 30 В постоянного тока, C <sub>i</sub> =10 нФ, L <sub>i</sub> =0 мГн                                                                                                                                                                                                                                                                                                                                                                                                                                                                                                                                                                                                                                                                   | KU22 |

\*1: Применимо для электрического соединения с кодами 2, 4, 7, 9, C и D.

\*2: Не применимо для кода опции /AL.

\*3: Если задана опция /HE, нижний предел температуры окружающей среды составляет -15°C (5°F).

| Позиция                                      | Описание                                                                                                                                                                                                                                                                                                                                                                                                                                                                                                                                                                                                                                                                                                                                                                                                                                                                                                                                                                                                                                                                                                                                                                                                                                                                                                                                                                                                                                           | Код |
|----------------------------------------------|----------------------------------------------------------------------------------------------------------------------------------------------------------------------------------------------------------------------------------------------------------------------------------------------------------------------------------------------------------------------------------------------------------------------------------------------------------------------------------------------------------------------------------------------------------------------------------------------------------------------------------------------------------------------------------------------------------------------------------------------------------------------------------------------------------------------------------------------------------------------------------------------------------------------------------------------------------------------------------------------------------------------------------------------------------------------------------------------------------------------------------------------------------------------------------------------------------------------------------------------------------------------------------------------------------------------------------------------------------------------------------------------------------------------------------------------------|-----|
| CSA<br>(Канадская ассоциация стандартизации) | <p>Сертификация взрывобезопасности по CSA *1<br/>Сертификат: 2014354<br/>Применимые стандарты: C22.2 No.0, C22.2 No.0.4, C22.2 No.0.5, C22.2 No.25, C22.2 No.30, C22.2 No.94, C22.2 No.60079-0, C22.2 No.60079-1, C22.2 No.61010-1-01<br/>Взрывобезопасность по Классу I, Группам В, С и D.<br/>Пыленевоспламеняемость по Классам II/III, Группам Е, F и G.<br/>При установке Категории 2, "УПЛОТНЕНИЕ НЕ ТРЕБУЕТСЯ" Корпус: TYPE 4X, Темп. код: Т6...Т4<br/>Ex d IIC Т6...Т4 Корпус: IP66 и IP67<br/>Максимальная температура процесса: Т4; 120°C (248°F), Т5; 100°C (212°F), Т6; 85°C (185°F)<br/>Температура окружающей среды: -50...75°C (-58...167°F) для Т4, -50...80°C (-58...176°F) для Т5, -50...75°C (-58...167°F) для Т6 *3</p> <p>Сертификация герметизации процесса<br/>Двойная герметизация, сертифицированная по CSA в соответствии с требованиями ANSI/ISA 12.27.01<br/>Дополнительной герметизации не требуется<br/>Первичное уведомление о нарушении герметичности: в области винта регулировки нуля</p>                                                                                                                                                                                                                                                                                                                                                                                                                         | CF1 |
|                                              | <p>Сертификация искробезопасности по CSA **2<br/>Сертификат: 1606623<br/>[Для CSA C22.2]<br/>Применимые стандарты: C22.2 No.0, C22.2 No.0.4, C22.2 No.25, C22.2 No.94, C22.2 No.154, C22.2 No.213, C22.2 No.1010.1<br/>Искробезопасность по Классу I, Категории 1, Группам А, В, С &amp; D, Классу II, Категории 1, Группам Е, F и G, Классу III, Категории 1, Пожаробезопасность по Классу I, Категории 2, Группам А, В, С и D, Классу II, Категории 2, Группам Е, F и G, Классу III, Категории 1<br/>Корпус: Тип 4X, Темп. код: Т4, Температура окружающей среды: -50...60°C (-58...140°F) *3<br/>Электрические характеристики: [Искробезопасный тип] Vmax=30В, Imax=200мА, Pmax=0.9Вт, Ci=10нФ, Li=0; [Пожаробезопасный тип] Vmax=30В, Ci=10нФ, Li=0</p> <p>[Для CSA E60079]<br/>Применимые стандарты: CAN/CSA E60079-0, CAN/CSA E60079-11, CAN/CSA E60079-15, IEC 60529:2001-02<br/>Ex ia IIC Т4, Ex nL IIC Т4 Корпус: IP66 и IP67<br/>Темп. окружающей среды: -50...60°C (-58...140°F) *3, Макс. температура процесса: 120°C(248°F)<br/>Электрические характеристики: [Ex ia] Ui=30В, Ii=200мА, Pi=0,9Вт, Ci=10нФ, Li=0<br/>[Ex nL] Ui=30В, Ci=10нФ, Li=0</p> <p>Сертификация герметизации процесса<br/>Двойная герметизация, сертифицированная по CSA в соответствии с требованиями ANSI/ISA 12.27.01<br/>Дополнительной герметизации не требуется<br/>Первичное уведомление о нарушении герметичности: в области винта регулировки нуля</p> | CS1 |
|                                              | Сочетание CF1 и CS1 **2                                                                                                                                                                                                                                                                                                                                                                                                                                                                                                                                                                                                                                                                                                                                                                                                                                                                                                                                                                                                                                                                                                                                                                                                                                                                                                                                                                                                                            | CU1 |
| Схема IECEx                                  | <p>Сертификат пожаробезопасности по IECEx *1<br/>Применимые стандарты: IEC 60079-0:2004, IEC60079-1:2003<br/>Сертификат: IECEx CSA 07.0008<br/>Пожаробезопасность для Зоны 1, Ex d IIC Т6...Т4 Корпус: IP66 и IP67<br/>Макс. температура процесса: Т4; 120°C(248°F), Т5; 100°C(212°F), Т6; 85°C(185°F)<br/>Темп. окружающей среды: -50...75°C (-58...167°F) для Т4, -50...80°C (-58...176°F) для Т5, -50...75°C (-58...167°F) для Т6 *3</p>                                                                                                                                                                                                                                                                                                                                                                                                                                                                                                                                                                                                                                                                                                                                                                                                                                                                                                                                                                                                        | SF2 |
|                                              | <p>Сертификат искробезопасности по IECEx, тип n и сертификат пожаробезопасности **2<br/>Искробезопасный тип и тип n<br/>Применимые стандарты: IEC 60079-0:2000, IEC 60079-11:1999, IEC 60079-15:2001<br/>Сертификат: IECEx CSA 05.0005<br/>Ex ia IIC Т4, Ex nL IIC Т4 Корпус: IP66 и IP67<br/>Темп. окружающей среды: -50...60°C (-58...140°F) *3, Макс. температура процесса: 120°C (248°F)<br/>Электрические характеристики: [Ex ia] Ui=30В, Ii=200мА, Pi=0,9Вт, Ci=10нФ, Li=0<br/>[Ex nL] Ui=30В, Ci=10нФ, Li=0</p> <p>Пожаробезопасный тип<br/>Применимые стандарты: IEC 60079-0:2004, IEC60079-1:2003<br/>Сертификат: IECEx CSA 07.0008<br/>Пожаробезопасность для Зоны 1, Ex d IIC Т6...Т4 Корпус: IP66 и IP67<br/>Макс. температура процесса: Т4;120°C (248°F), Т5; 100°C (212°F), Т6; 85°C (185°F)<br/>Темп. окружающей среды: -50...75°C (-58...167°F) для Т4, -50...80°C (-58...176°F) для Т5, -50...75°C (-58...167°F) для Т6 *3</p>                                                                                                                                                                                                                                                                                                                                                                                                                                                                                                    | SU2 |

\*1: Применимо для электрического соединения с кодами **2, 4, 7, 9, С и D**.

\*2: Не применимо для кода опции /AL.

\*3: Если задана опция /HE, нижний предел температуры окружающей среды составляет -15°C (5°F).

## ■ ОПЦИИ ( ДОПОЛНИТЕЛЬНЫЕ ТЕХНИЧЕСКИЕ ХАРАКТЕРИСТИКИ )

| Объект заказа                                                 |                                                                                                                                            | Описание                                                                                                                                                                                                                                                               | Код |
|---------------------------------------------------------------|--------------------------------------------------------------------------------------------------------------------------------------------|------------------------------------------------------------------------------------------------------------------------------------------------------------------------------------------------------------------------------------------------------------------------|-----|
| Окраска                                                       | Изменение цвета                                                                                                                            | Только крышки усилителя <sup>6</sup>                                                                                                                                                                                                                                   | PQ  |
|                                                               |                                                                                                                                            | Крышки усилителя и терминала, Munsell 7.5 R4/14                                                                                                                                                                                                                        | PR  |
|                                                               | Изменение покрытия                                                                                                                         | Антикоррозионное покрытие <sup>16</sup>                                                                                                                                                                                                                                | X2  |
| Внешние части 316 SST                                         |                                                                                                                                            | Шильдик, табличка тега и винт регулировки нуля 316 SST <sup>8</sup>                                                                                                                                                                                                    | HC  |
| Уплотнительное кольцо из фторированной резины                 |                                                                                                                                            | Все уплотнительные кольца корпуса усилителя. Нижний предел температуры окружающей среды: -15°C (5°F)                                                                                                                                                                   | HE  |
| Встроенный грозозащитный разрядник                            |                                                                                                                                            | Напряжение питания датчика: от 10,5 до 32 В постоянного тока (от 10,5 до 30 В постоянного тока для искробезопасного типа)<br>Допустимый ток: максимум 6000 А (1×40 мкс); Повторно: 100 раз по 1000 А (1×40 мкс)<br>Применяемые стандарты: IEC 61000-4-4, IEC 61000-4-5 | A   |
| Выход состояния <sup>7</sup>                                  |                                                                                                                                            | Выход транзистора (стокового типа)<br>Номинальные значения: от 10,5 до 30 В постоянного тока, 120 мА постоянного тока (макс.)<br>Нижний уровень: от 0 до 2 В постоянного тока                                                                                          | AL  |
| Если присутствие масел недопустимо                            |                                                                                                                                            | Обезжиривание                                                                                                                                                                                                                                                          | K1  |
| Если недопустимо присутствие масел и требуется осушка         |                                                                                                                                            | Обезжиривание с осушкой                                                                                                                                                                                                                                                | K5  |
| Единицы калибровки <sup>2</sup>                               | R-калибровка (единицы – psi (фунт на кв. дюйм))                                                                                            | (см. таблицу «Пределы шкалы и диапазона измерений»)                                                                                                                                                                                                                    | D1  |
|                                                               | Бар-калибровка (единицы – бар)                                                                                                             |                                                                                                                                                                                                                                                                        | D3  |
|                                                               | M-калибровка (единицы – кгс/см <sup>2</sup> )                                                                                              |                                                                                                                                                                                                                                                                        | D4  |
| Коррекция по раб. температуре <sup>3</sup>                    |                                                                                                                                            | Диапазон подстройки: от 80°C до макс. температ., определяемой заданным наполнителем.                                                                                                                                                                                   | R   |
| Капилляры без поливинилхлоридного покрытия                    |                                                                                                                                            | Когда температура окружающей среды превышает 100°C, использование поливинилхлорида не допускается.                                                                                                                                                                     | V   |
| Пределы выходного сигнала и операции при отказах <sup>4</sup> | Сигнализация о выходе за нижний предел шкалы: Состояние выхода при отказе ЦПУ или ошибке аппаратуры: -5%, не более 3,2 мА постоянного тока |                                                                                                                                                                                                                                                                        | C1  |
|                                                               | Соответствие NAMUR NE43<br>Пределы выходного сигнала:<br>от 3,8 до 20,5 мА                                                                 | Сигнализация о выходе за нижнее значение шкалы: Состояние выхода при отказе центрального процессора и ошибке аппаратуры -5%, не более 3,2 мА постоянного тока.                                                                                                         | C2  |
|                                                               |                                                                                                                                            | Сигнализация о выходе за верхнее значение шкалы: Состояние выхода при отказе центрального процессора и ошибке аппаратуры 110%, не менее 21,6 мА постоянного тока.                                                                                                      | C3  |
| Золотое покрытие мембраны                                     |                                                                                                                                            | На внутреннюю часть разделительных мембран (со стороны заполняющей жидкости) наносится золотое покрытие, эффективное для защиты от проникновения водорода.                                                                                                             | A1  |
| Прикрепленный шильдик                                         |                                                                                                                                            | Шильдик из нержавеющей стали 316 SST, прикреплённый к датчику.                                                                                                                                                                                                         | N4  |
| Заводская конфигурация данных <sup>5</sup>                    | Конфигурация данных для типа связи HART                                                                                                    | Программное демпфирование, Описатель, Сообщение                                                                                                                                                                                                                        | CA  |
|                                                               | Конфигурация данных для типа связи BRAIN                                                                                                   | Программное демпфирование                                                                                                                                                                                                                                              | CB  |
| Расширенная диагностика <sup>9</sup>                          |                                                                                                                                            | Многоточечное наблюдение за процессом<br>• Обнаружение блокировки импульсной линии <sup>10</sup>                                                                                                                                                                       | DG6 |
| Заводской сертификат на материал                              | Адаптер (Фланец), Блок                                                                                                                     | Соединение с использованием адаптера                                                                                                                                                                                                                                   | M2A |
|                                                               | Адаптер (Фланец), Блок, Болт для блока                                                                                                     |                                                                                                                                                                                                                                                                        | M8A |
|                                                               | Резьбовая шпилька и гайка, Болт и гайка для фланца крышки                                                                                  | Фланцевое соединение                                                                                                                                                                                                                                                   | M2D |
|                                                               | Фланец, База, Блок, Труба, Болт для блока<br>Болт и гайка для фланца крышки                                                                |                                                                                                                                                                                                                                                                        | M8D |

\*1: Не применимо с опцией изменения цвета.

\*2: Единица для MWVP (максимального рабочего давления), приведенная на шильдике корпуса, совпадает с соответствующей единицей, заданной кодами опции D1, D3 и D4.

\*3: Укажите рабочую температуру для коррекции нуля. Пример: Коррекция нуля при рабочей температуре 90°C.

\*4: Применимо для выходных сигналов с кодами опции D и E. Сообщение об ошибке аппаратуры означает неисправность усилителя или капсулы.

\*5: Также смотрите «Информация о заказе».

\*6: Не применимо для кодов 2 и 3 корпуса усилителя.

\*7: При задании данного кода опции нельзя использовать поверочные устройства. Не применимо для выходного сигнала с кодом F.

\*8: 316 или 316L SST. Спецификация включена в код усилителя 2.

\*9: Применимо только для выходных сигналов с кодом -E.

\*10: Отслеживается изменение флуктуаций давления и выполняется диагностика блокировки импульсной линии. См. TI 01C25A31-01E для подробной технической информации по использованию данной функции.

| Объект заказа                                                 | Описание                                                                                                                                                                          |                                  | Код |
|---------------------------------------------------------------|-----------------------------------------------------------------------------------------------------------------------------------------------------------------------------------|----------------------------------|-----|
| Сертификат испытаний давлением/ проверки утечек <sup>*1</sup> | (Класс фланца)                                                                                                                                                                    | (Испытательное давление)         |     |
|                                                               | JIS10K                                                                                                                                                                            | 2 МПа (290 фунтов на кв. дюйм)   | T51 |
|                                                               | JIS20K                                                                                                                                                                            | 5 МПа (720 фунтов на кв. дюйм)   | T54 |
|                                                               | JIS40K                                                                                                                                                                            | 10 МПа (1450 фунтов на кв. дюйм) | T57 |
|                                                               | ANSI/JPI класс 150                                                                                                                                                                | 3 МПа (430 фунтов на кв. дюйм)   | T52 |
|                                                               | ANSI/JPI класс 300                                                                                                                                                                | 8 МПа (1160 фунтов на кв. дюйм)  | T56 |
|                                                               | ANSI/JPI класс 600                                                                                                                                                                | 16 МПа (2300 фунтов на кв. дюйм) | T58 |
| Удлиненная дренажная заглушка                                 | Только для внутренней мембраны<br>Полная длина дренажной заглушки: 119 мм (стандарт 34 мм); Полная длина при комбинации с кодами опции K1, K2, K5 и K6: 130 мм. Материал: 316 SST |                                  | U2  |
| Структура, устойчивая к высокому давлению                     | Структура, устойчивая к высокому давлению для фланца ANSI/JPI класс 600.                                                                                                          |                                  | HP  |

\*1: Независимо от выбора кодов опции D1, D3 и D4 в качестве единицы измерения на сертификате всегда используется МПа.

\*2: В случае недопустимости присутствия масла применяется чистый газ азот (коды опции – K1 и K5).

\*3: В случае выбора кода A4 (ANSI класс 600) или P4 (JPI класс 600) для номинала рабочего фланца должен быть выбран код опции /HP (структура, устойчивая к высокому давлению).

## ■ ГАБАРИТНЫЕ РАЗМЕРЫ

### ● Секция датчика

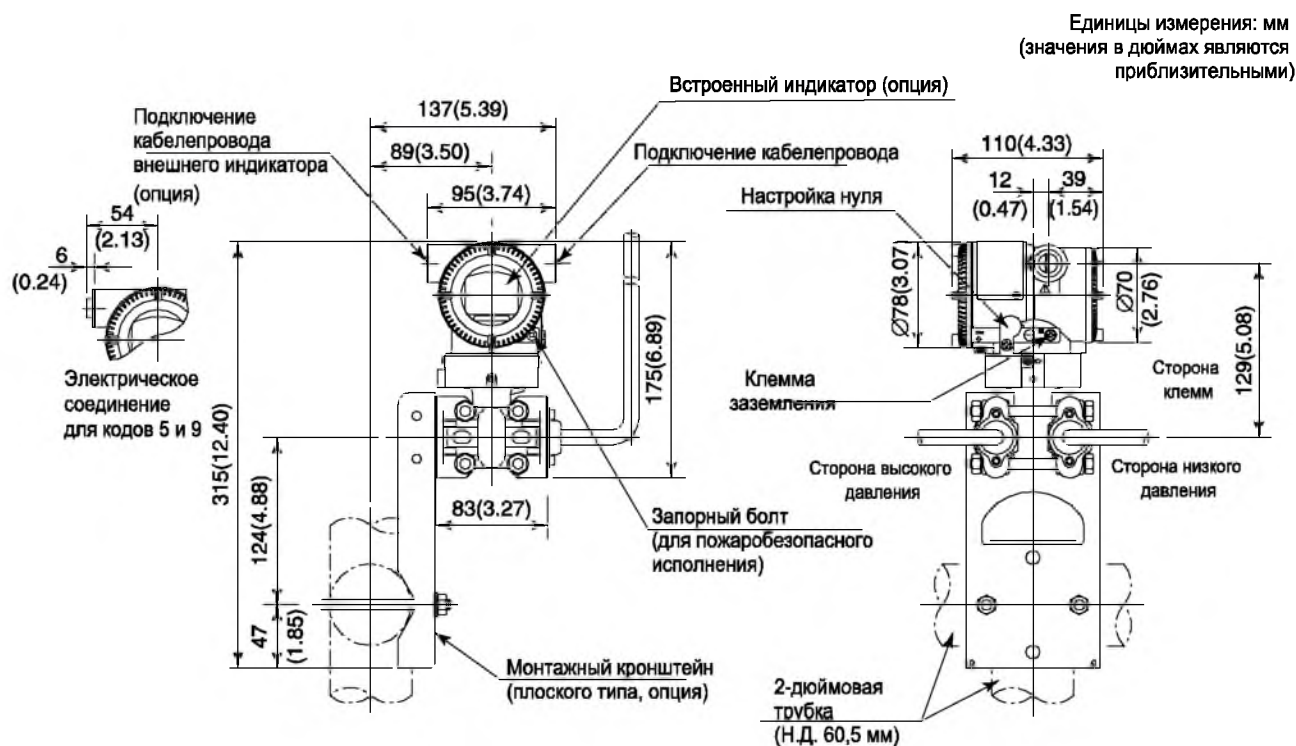

## <Секция разделительной мембраны>

### • Соединение с использованием адаптера

Ед. измерения: мм (значения в дюймах являются приблизительными)

С удлиненной дренажной заглушкой (Опция: /U2)

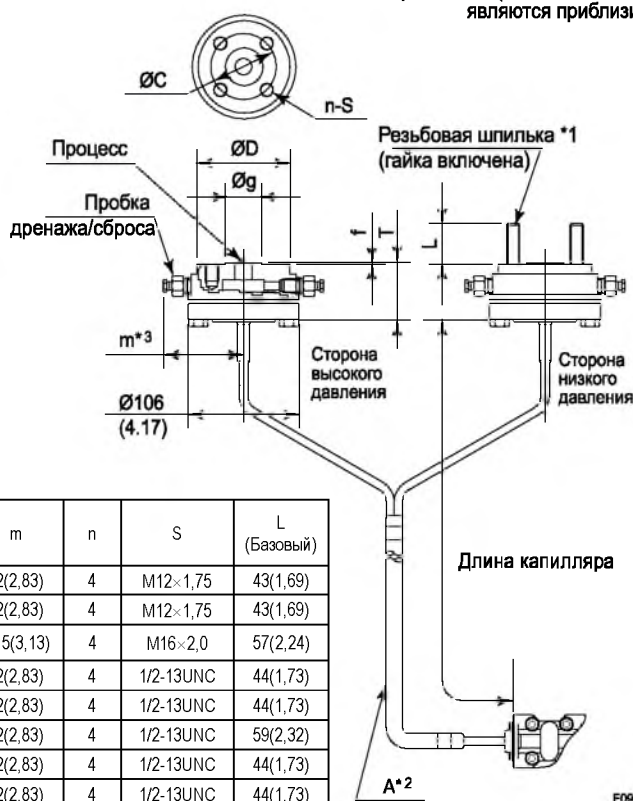
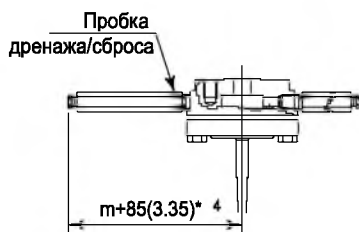

Размер фланцев: 1/2 дюйма (15 мм)

| Номинал фланца | Ø D        | Ø C <sup>*5</sup> | Ø g        | T        | f         | m          | n | S         | L (Базовый) |
|----------------|------------|-------------------|------------|----------|-----------|------------|---|-----------|-------------|
| JIS 10K        | 95(3,74)   | 70(2,76)          | 51(2,01)   | 52(2,05) | 1(0,04)   | 72(2,83)   | 4 | M12×1,75  | 43(1,69)    |
| JIS 20K        | 95(3,74)   | 70(2,76)          | 51(2,01)   | 52(2,05) | 1(0,04)   | 72(2,83)   | 4 | M12×1,75  | 43(1,69)    |
| JIS 40K        | 115(4,53)  | 80(3,15)          | 55(2,17)   | 52(2,05) | 1(0,04)   | 79,5(3,13) | 4 | M16×2,0   | 57(2,24)    |
| ANSI класс 150 | 88,9(3,50) | 60,5(2,38)        | 35,1(1,38) | 52(2,05) | 1,6(0,06) | 72(2,83)   | 4 | 1/2-13UNC | 44(1,73)    |
| ANSI класс 300 | 95,3(3,75) | 66,5(2,62)        | 35,1(1,38) | 52(2,05) | 1,6(0,06) | 72(2,83)   | 4 | 1/2-13UNC | 44(1,73)    |
| ANSI класс 600 | 95,3(3,75) | 66,5(2,62)        | 35,1(1,38) | 62(2,44) | 6,4(0,25) | 72(2,83)   | 4 | 1/2-13UNC | 59(2,32)    |
| JPI класс 150  | 89(3,50)   | 60,5(2,38)        | 35,1(1,38) | 52(2,05) | 1,6(0,06) | 72(2,83)   | 4 | 1/2-13UNC | 44(1,73)    |
| JPI класс 300  | 95(3,74)   | 66,5(2,62)        | 35,1(1,38) | 52(2,05) | 1,6(0,06) | 72(2,83)   | 4 | 1/2-13UNC | 44(1,73)    |
| JPI класс 600  | 95(3,74)   | 66,5(2,62)        | 35,1(1,38) | 62(2,44) | 6,4(0,25) | 72(2,83)   | 4 | 1/2-13UNC | 59(2,32)    |

Размер фланцев: 3/4 дюйма (20 мм)

| Номинал фланца | Ø D         | Ø C <sup>*5</sup> | Ø g        | T        | f         | m          | n | S         | L (Базовый) |
|----------------|-------------|-------------------|------------|----------|-----------|------------|---|-----------|-------------|
| JIS 10K        | 100(3,94)   | 75(2,95)          | 56(2,20)   | 52(2,05) | 1(0,04)   | 72(2,83)   | 4 | M12×1,75  | 43(1,69)    |
| JIS 20K        | 100(3,94)   | 75(2,95)          | 56(2,20)   | 52(2,05) | 1(0,04)   | 72(2,83)   | 4 | M12×1,75  | 43(1,69)    |
| JIS 40K        | 120(4,72)   | 85(3,35)          | 60(2,36)   | 52(2,05) | 1(0,04)   | 82(3,23)   | 4 | M16×2,0   | 57(2,24)    |
| ANSI класс 150 | 98,6 (3,88) | 69,9(2,75)        | 42,9(1,69) | 52(2,05) | 1,6(0,06) | 72(2,83)   | 4 | 1/2-13UNC | 44(1,73)    |
| ANSI класс 300 | 117,3(4,62) | 82,6(3,25)        | 42,9(1,69) | 52(2,05) | 1,6(0,06) | 80,7(3,18) | 4 | 5/8-11UNC | 51(2,01)    |
| ANSI класс 600 | 117,3(4,62) | 82,6(3,25)        | 42,9(1,69) | 62(2,44) | 6,4(0,25) | 80,7(3,18) | 4 | 5/8-11UNC | 67(2,64)    |
| JPI класс 150  | 99(3,90)    | 69,8(2,75)        | 42,9(1,69) | 52(2,05) | 1,6(0,06) | 72(2,83)   | 4 | 1/2-13UNC | 44(1,73)    |
| JPI класс 300  | 117,3(4,61) | 82,6(3,25)        | 42,9(1,69) | 52(2,05) | 1,6(0,06) | 80,7(3,18) | 4 | 5/8-11UNC | 51(2,01)    |
| JPI класс 600  | 117,3(4,61) | 82,6(3,25)        | 42,9(1,69) | 62(2,44) | 6,4(0,25) | 80,7(3,18) | 4 | 5/8-11UNC | 67(2,64)    |

Размер фланцев: 1 дюйм (25 мм)

| Номинал фланца | Ø D        | Ø C <sup>*5</sup> | Ø g        | T        | f         | m          | n | S         | L (Базовый) |
|----------------|------------|-------------------|------------|----------|-----------|------------|---|-----------|-------------|
| JIS 10K        | 125(4,92)  | 90(3,54)          | 67(2,64)   | 52(2,05) | 1(0,04)   | 84,5(3,33) | 4 | M16×2,0   | 57(2,24)    |
| JIS 20K        | 125(4,92)  | 90(3,54)          | 67(2,64)   | 52(2,05) | 1(0,04)   | 84,5(3,33) | 4 | M16×2,0   | 57(2,24)    |
| JIS 40K        | 130(5,12)  | 95(3,74)          | 70(2,76)   | 52(2,05) | 1(0,04)   | 87(3,43)   | 4 | M16×2,0   | 57(2,24)    |
| ANSI класс 150 | 108 (4,25) | 79,2(3,12)        | 50,8(2,00) | 52(2,05) | 1,6(0,06) | 76(2,99)   | 4 | 1/2-13UNC | 44(1,73)    |
| ANSI класс 300 | 124(4,88)  | 88,9 (3,50)       | 50,8(2,00) | 52(2,05) | 1,6(0,06) | 84(3,31)   | 4 | 5/8-11UNC | 51(2,01)    |
| ANSI класс 600 | 124(4,88)  | 88,9 (3,50)       | 50,8(2,00) | 62(2,44) | 6,4(0,25) | 84(3,31)   | 4 | 5/8-11UNC | 67(2,64)    |
| JPI класс 150  | 108(4,25)  | 79,2(3,12)        | 50,8(2,00) | 52(2,05) | 1,6(0,06) | 76(2,99)   | 4 | 1/2-13UNC | 44(1,73)    |
| JPI класс 300  | 124(4,88)  | 88,9 (3,50)       | 50,8(2,00) | 52(2,05) | 1,6(0,06) | 84(3,31)   | 4 | 5/8-11UNC | 51(2,01)    |
| JPI класс 600  | 124(4,88)  | 88,9 (3,50)       | 50,8(2,00) | 62(2,44) | 6,4(0,25) | 84(3,31)   | 4 | 5/8-11UNC | 67(2,64)    |

\*1: Резьбовые шпильки и гайки поставляются для 2×п деталей.

\*2: При выборе опции «Обработка капилляра с кодом 1» капилляры объединены в связку по коду «А», за исключением 1 м отдельных уплотнений для разнесенных уплотнений.

\*3: Если требуется обезжиривание или обезжиривание с осушкой, добавляется 15 мм.

\*4: Если требуется обезжиривание или обезжиривание с осушкой, добавляется 11 мм.

\*5: Это значение соответствует стандартному значению фланца. Фактическое значение может быть больше на 1 мм (0,04 дюйма), так как могут быть использованы промышленные прокладки.

## • Фланцевое соединение

С удлиненной дренажной заглушкой (Опция: /U2)

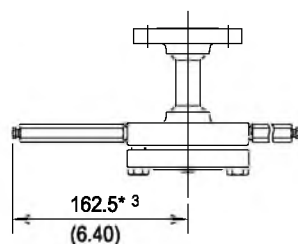

- 1: При выборе опции «Обработка капилляра с кодом 1» капилляры объединены в связку по коду «А», за исключением 1 м отдельных капилляров для удаленных уплотнений.
- \*2: Если требуется обезжиривание или обезжиривание с осушкой, добавляется 15 мм.
- \*3: Если требуется обезжиривание или обезжиривание с осушкой, добавляется 11 мм.

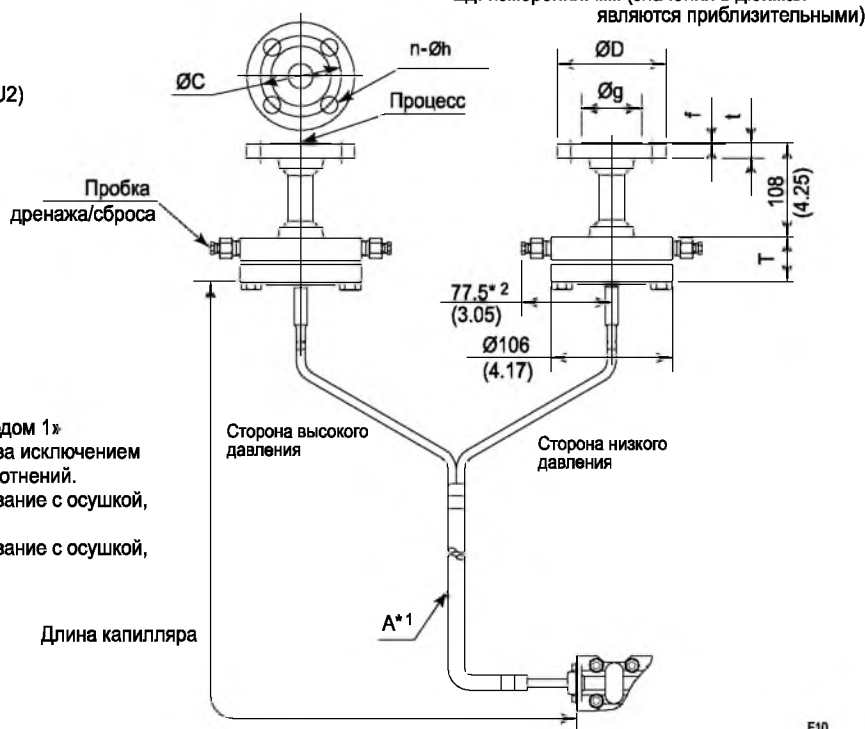

Размер фланцев: 1/2 дюйма (15 мм)

| Номинал фланца | Ø D        | Ø C        | Ø g        | T        | t          | f         | n | Ø h        |
|----------------|------------|------------|------------|----------|------------|-----------|---|------------|
| JIS 10K        | 95(3,74)   | 70(2,76)   | 51(2,01)   | 39(1,54) | 12(0,47)   | 1(0,04)   | 4 | 15(0,59)   |
| JIS 20K        | 95(3,74)   | 70(2,76)   | 51(2,01)   | 39(1,54) | 14(0,55)   | 1(0,04)   | 4 | 15(0,59)   |
| JIS 40K        | 115(4,53)  | 80(3,15)   | 55(2,17)   | 39(1,54) | 20(0,79)   | 1(0,04)   | 4 | 19(0,75)   |
| ANSI класс 150 | 88,9(3,50) | 60,5(2,38) | 35,1(1,38) | 39(1,54) | 11,2(0,44) | 1,6(0,06) | 4 | 15,7(0,62) |
| ANSI класс 300 | 95,3(3,75) | 66,5(2,62) | 35,1(1,38) | 39(1,54) | 14,3(0,56) | 1,6(0,06) | 4 | 15,7(0,62) |
| ANSI класс 600 | 95,3(3,75) | 66,5(2,62) | 35,1(1,38) | 60(2,36) | 14,3(0,56) | 6,4(0,25) | 4 | 15,7(0,62) |
| JPI класс 150  | 89(3,50)   | 60,5(2,38) | 35,1(1,38) | 39(1,54) | 11,2(0,44) | 1,6(0,06) | 4 | 16(0,63)   |
| JPI класс 300  | 95(3,74)   | 66,5(2,62) | 35,1(1,38) | 39(1,54) | 14,3(0,56) | 1,6(0,06) | 4 | 16(0,63)   |
| JPI класс 600  | 95(3,74)   | 66,5(2,62) | 35,1(1,38) | 60(2,36) | 14,3(0,56) | 6,4(0,25) | 4 | 16(0,63)   |

Размер фланцев: 3/4 дюйма (20 мм)

| Номинал фланца | Ø D         | Ø C        | Ø g        | T        | t          | f         | n | Ø h        |
|----------------|-------------|------------|------------|----------|------------|-----------|---|------------|
| JIS 10K        | 100(3,94)   | 75(2,95)   | 56(2,20)   | 39(1,54) | 14(0,55)   | 1(0,04)   | 4 | 15(0,59)   |
| JIS 20K        | 100(3,94)   | 75(2,95)   | 56(2,20)   | 39(1,54) | 16(0,63)   | 1(0,04)   | 4 | 15(0,59)   |
| JIS 40K        | 120(4,72)   | 85(3,35)   | 60(2,36)   | 39(1,54) | 20(0,79)   | 1(0,04)   | 4 | 19(0,75)   |
| ANSI класс 150 | 98,6(3,88)  | 69,9(2,75) | 42,9(1,69) | 39(1,54) | 12,7(0,50) | 1,6(0,06) | 4 | 15,7(0,62) |
| ANSI класс 300 | 117,3(4,62) | 82,6(3,25) | 42,9(1,69) | 39(1,54) | 15,8(0,62) | 1,6(0,06) | 4 | 19,1(0,75) |
| ANSI класс 600 | 117,3(4,62) | 82,6(3,25) | 42,9(1,69) | 60(2,36) | 15,8(0,62) | 6,4(0,25) | 4 | 19,1(0,75) |
| JPI класс 150  | 99(3,90)    | 69,8(2,75) | 42,9(1,69) | 39(1,54) | 12,7(0,50) | 1,6(0,06) | 4 | 16(0,63)   |
| JPI класс 300  | 117,3(4,61) | 82,6(3,25) | 42,9(1,69) | 39(1,54) | 15,8(0,62) | 1,6(0,06) | 4 | 19(0,75)   |
| JPI класс 600  | 117,3(4,61) | 82,6(3,25) | 42,9(1,69) | 60(2,36) | 15,8(0,62) | 6,4(0,25) | 4 | 19(0,75)   |

Размер фланцев: 1 дюйм (25 мм)

| Номинал фланца | Ø D       | Ø C        | Ø g        | T        | t          | f         | n | Ø h        |
|----------------|-----------|------------|------------|----------|------------|-----------|---|------------|
| JIS 10K        | 125(4,92) | 90(3,54)   | 67(2,64)   | 39(1,54) | 14(0,55)   | 1(0,04)   | 4 | 19(0,75)   |
| JIS 20K        | 125(4,92) | 90(3,54)   | 67(2,64)   | 39(1,54) | 16(0,63)   | 1(0,04)   | 4 | 19(0,75)   |
| JIS 40K        | 130(5,12) | 95(3,74)   | 70(2,76)   | 39(1,54) | 22(0,87)   | 1(0,04)   | 4 | 19(0,75)   |
| ANSI класс 150 | 108(4,25) | 79,2(3,12) | 50,8(2,00) | 39(1,54) | 14,3(0,56) | 1,6(0,06) | 4 | 15,7(0,62) |
| ANSI класс 300 | 124(4,88) | 88,9(3,50) | 50,8(2,00) | 39(1,54) | 17,6(0,69) | 1,6(0,06) | 4 | 19,1(0,75) |
| ANSI класс 600 | 124(4,88) | 88,9(3,50) | 50,8(2,00) | 60(2,36) | 17,6(0,69) | 6,4(0,25) | 4 | 19,1(0,75) |
| JPI класс 150  | 108(4,25) | 79,2(3,12) | 50,8(2,00) | 39(1,54) | 14,3(0,56) | 1,6(0,06) | 4 | 16(0,63)   |
| JPI класс 300  | 124(4,88) | 88,9(3,50) | 50,8(2,00) | 39(1,54) | 17,6(0,69) | 1,6(0,06) | 4 | 19(0,75)   |
| JPI класс 600  | 124(4,88) | 88,9(3,50) | 50,8(2,00) | 60(2,36) | 17,6(0,69) | 6,4(0,25) | 4 | 19(0,75)   |

F10



### ● Схема расположения клемм

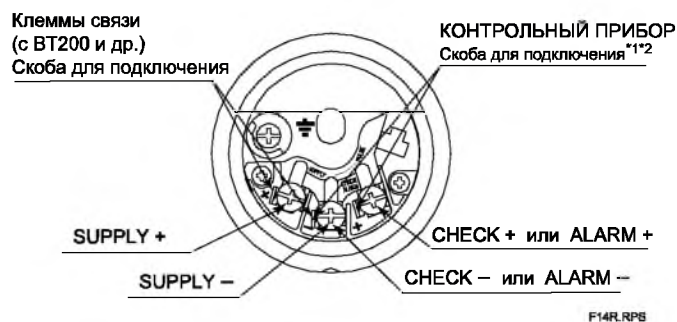

### ● Назначение клемм

|                           |                                                                                                                                                                              |
|---------------------------|------------------------------------------------------------------------------------------------------------------------------------------------------------------------------|
| SUPPLY ±                  | Клеммы для подключения питания и выходного сигнала                                                                                                                           |
| CHECK ±<br>или<br>ALARM ± | Клеммы <sup>*1*2</sup> для подключения внешнего индикатора (или амперметра) или<br>Клеммы <sup>*2</sup> для подключения контактного выхода состояния (если задана опция /AL) |
| ⊥                         | Клемма заземления                                                                                                                                                            |

\*1: При использовании внешнего индикатора или измерительного прибора внутреннее сопротивление не должно быть более 10 Ом.  
Если задана опция /AL, упомянутые приборы подключать нельзя.

\*2: Не используется для Fieldbus.

### ● Пример подключения аналогового выхода и выхода состояния

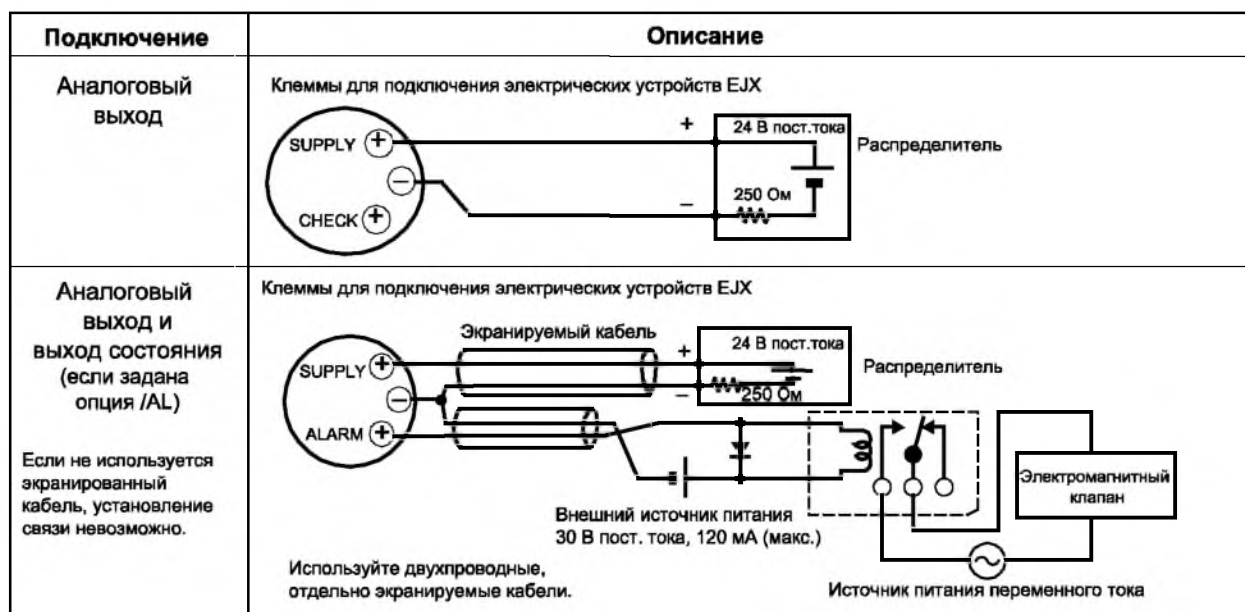

F06R.EPS

**<Информация для размещения заказа>**

Укажите при заказе прибора:

1. Модель, суффикс-коды и коды опций.
2. Диапазон и единицы калибровки
  - 1) Диапазон калибровки может быть задан с точностью до 5 знаков (без учета точки в десятичной дроби) для нижнего и верхнего значения диапазона в пределах от – 32000 до 32000. При назначении обратного диапазона задайте значение нижнего предела диапазона (LRV) большим, чем значение верхнего предела диапазона (URV). При выборе режима выхода «извлечение кв. корня» LRV должен быть установлен на «0 (нуль)».
  - 2) Может быть выбрана только одна единица измерения из таблицы «Заводские установки».
3. Выберите «линейный» или «извлечение квадратного корня» для режима выхода и режима отображения на дисплее.  
Примечание: По умолчанию обеспечивается «линейный» режим.
4. Шкала на индикаторе и единицы измерения (только для датчика со встроенным индикатором)  
Укажите 0–100% для шкалы в % или «Шкалу и единицы измерения» для задания шкалы в технических единицах. Шкала может быть задана с точностью до 5 знаков (не учитывая точку в десятичной дроби) для нижнего и верхнего значения шкалы в диапазоне –32000 до 32000. Единица отображения состоит из 6 знаков, поэтому если длина заданной единицы измерения, включая ' / ', превысит 6 знаков, на устройстве отображения будут показаны только первые 6 знаков.
5. Номер тега (позиции) (если требуется)  
Для типа связи BRAIN не более 16 символов. Заданные символы будут записаны в память усилителя и выгравированы на шильдике. Для типа связи HART задайте тег для программного обеспечения (не более 8 символов), который должен быть записан в память усилителя и номер тега (не более 16 символов), которые отдельно следует выгравировать на шильдике.
6. Другие заводские установки конфигурации (если требуется).  
При задании кодов опций **CA** и **CB** на заводе производятся дополнительные установки. Ниже приведены конфигурируемые элементы и установочные диапазоны.  
[CA: для связи HART]
  - 1) Описатель (не более 16 символов)
  - 2) Сообщение (не более 30 символов)
  - 3) Программное демпфирование в секундах (от 0 до 100)
 [CB: для связи BRAIN]
  - 1) Программное демпфирование в секундах (от 0 до 100)
7. Температуру рабочей среды для выполнения компенсации нуля (если требуется).

**<Заводские установки>**

|                                            |                                                                                                                                                                                                                                                                                                                                                                                 |
|--------------------------------------------|---------------------------------------------------------------------------------------------------------------------------------------------------------------------------------------------------------------------------------------------------------------------------------------------------------------------------------------------------------------------------------|
| Номер тега                                 | В соответствии с заказом.                                                                                                                                                                                                                                                                                                                                                       |
| Программное демпфирование *1               | '2 с' или в соответствии с заказом.                                                                                                                                                                                                                                                                                                                                             |
| Режим выхода                               | 'Линейный', если в заказе не задано иначе.                                                                                                                                                                                                                                                                                                                                      |
| Нижнее значение диапазона калибровки       | В соответствии с заказом.                                                                                                                                                                                                                                                                                                                                                       |
| Верхнее значение диапазона калибровки      | В соответствии с заказом.                                                                                                                                                                                                                                                                                                                                                       |
| Единицы измерения диапазона калибровки     | Один из следующих вариантов:<br>мм вод. ст., мм вод. ст. (68 °F), mmAq <sup>2</sup> , mmWG <sup>2</sup> , мм рт. ст., Па, ГПа <sup>2</sup> , кПа, МПа, мбар, бар, гс/см <sup>2</sup> , кгс/см <sup>2</sup> , дюймы вод. ст., дюймы вод. ст. (68 °F), дюймы рт. ст., футы вод. ст., футы вод. ст. (68 °F) или фунты на кв. дюйм (psi). (Необходимо выбрать только одну единицу). |
| Установка отображения                      | Назначенное в соответствии с заказом значение перепада давления. (% , или значение, масштабируемое пользователем). Режим отображения: 'Линейный' или 'Квадратный корень' также устанавливается в соответствии с заказом.                                                                                                                                                        |
| Диапазон отображения статического давления | '0±25 МПа' для капсулы М и Н, абсолютное значение. Измерение производится на стороне низкого давления.                                                                                                                                                                                                                                                                          |

\*1: Для задания этих элементов на заводе следует выбрать код опции /CA или /CB.

\*2: Не доступно для протокола типа HART.

**<Перекрестные ссылки на материалы>**

| ASTM  | JIS      |
|-------|----------|
| 316   | SUS316   |
| F316  | SUSF316  |
| 316L  | SUS316L  |
| F316L | SUSF316L |
| 304   | SUS304   |
| F304  | SUSF304  |
| 660   | SUH660   |
| B7    | SNB7     |
| CF-8M | SCS14A   |

**По вопросам продаж и поддержки обращайтесь:**

(8182)63-90-72  
+7(7172)727-132  
(4722)40-23-64  
(4832)59-03-52  
(423)249-28-31  
(844)278-03-48  
(8172)26-41-59  
(473)204-51-73  
(343)384-55-89  
(4932)77-34-06  
(3412)26-03-58  
(843)206-01-48

(4012)72-03-81  
(4842)92-23-67  
(3842)65-04-62  
(8332)68-02-04  
(861)203-40-90  
(391)204-63-61  
(4712)77-13-04  
(4742)52-20-81  
(3519)55-03-13  
(495)268-04-70  
(8152)59-64-93  
(8552)20-53-41

(831)429-08-12  
(3843)20-46-81  
(383)227-86-73  
(4862)44-53-42  
(3532)37-68-04  
(8412)22-31-16  
(342)205-81-47  
- - (863)308-18-15  
(4912)46-61-64  
(846)206-03-16  
- (812)309-46-40  
(845)249-38-78

(4812)29-41-54  
(862)225-72-31  
(8652)20-65-13  
(4822)63-31-35  
(3822)98-41-53  
(4872)74-02-29  
(3452)66-21-18  
(8422)24-23-59  
(347)229-48-12  
(351)202-03-61  
(8202)49-02-64  
(4852)69-52-93